



Instructions for Dual Flush Tank Lever

1. Turn off water supply to toilet.
Flush toilet to drain water from toilet tank.
Disconnect chain (A) from existing tank lever (B).
Remove existing tank lever from toilet.
Note: Nut (C) may be reverse threaded, turn clockwise to loosen.

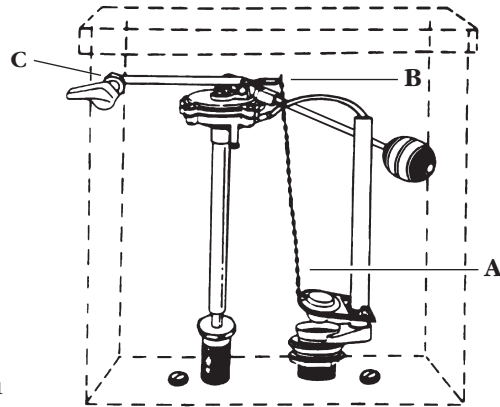

FIGURE 1

2. Insert Lever Base (D) into the square opening on the Toilet Tank from the front.
Slide Pivot Bracket (E) onto the Lever Base (D) from the inside of the Toilet Tank, making sure the Pivot Post is oriented toward the left. Secure Pivot Bracket (E) to Toilet Tank using Nut (F).
Note: Nut is reverse threaded.
Rotate counter clockwise to tighten.

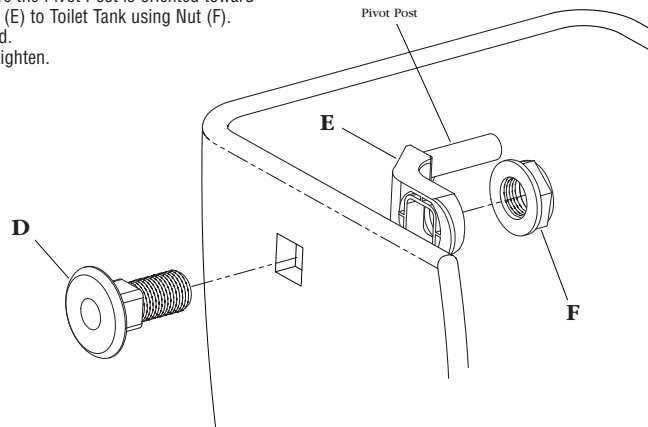

FIGURE 2

3. Insert Handle (G) into Lever Base (D) from the front of the Toilet Tank. From the inside of the Toilet Tank, push Lift Bracket (H) onto end of Handle (G), making sure to align the hole on the Handle and Lift Bracket. Secure through aligned holes using Pin (I).

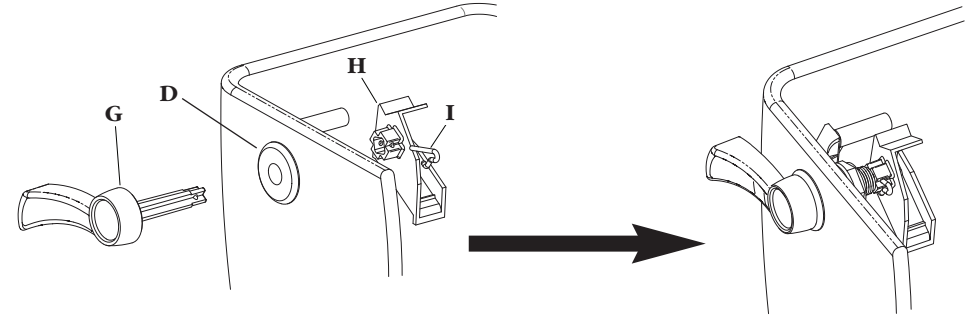

FIGURE 3

4. Slide Lift Arm (J) over Pivot Post.
Note: Lift Arm (J) will rest inside Lift Bracket (H).

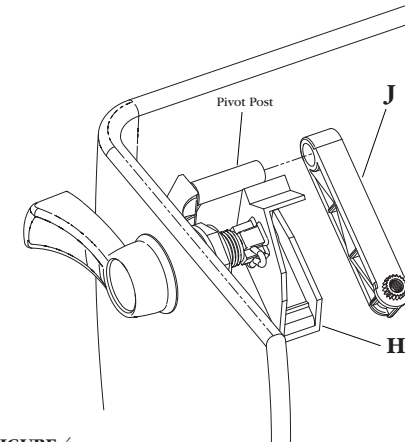

FIGURE 4

Instructions for Dual Flush Tank Lever con't

5. Align Flush Arm (K) over Lift Arm (J). Adjust Flush Arm to align over Flapper. Press Flush Arm (K) onto Lift Arm (J).

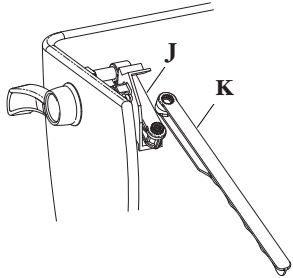
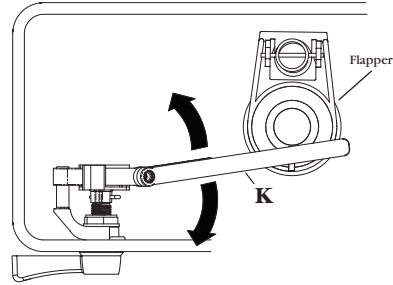

FIGURE 5



6. Secure Flush Arm (K) to Lift Arm (J) using Screw (L).

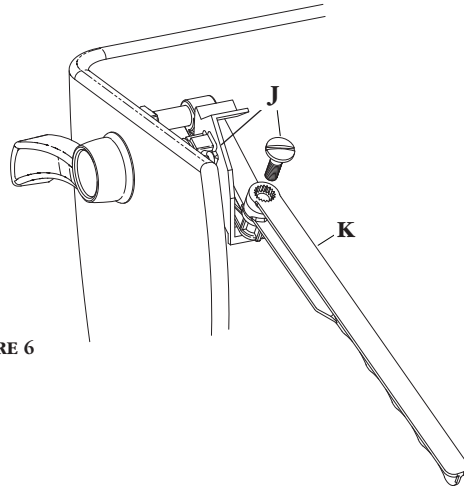

FIGURE 6

7. Attach Flapper Chain to Flush Arm (K) using the hole on the Flush Arm that is directly above the Flapper, making sure there is minimal slack in the chain.

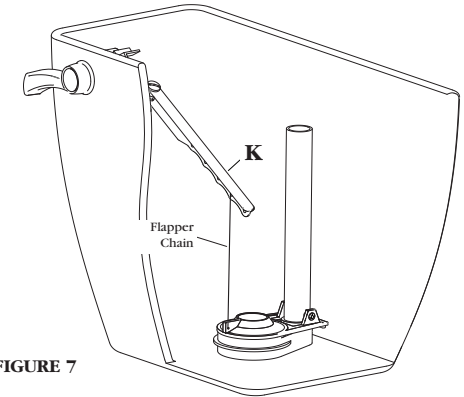

FIGURE 7

8. Test the function of the Tank Lever:
Pressing down on the Handle will partially lift the flapper (See Fig. 8).
Lifting the Handle up will fully lift the flapper (See Fig. 9).

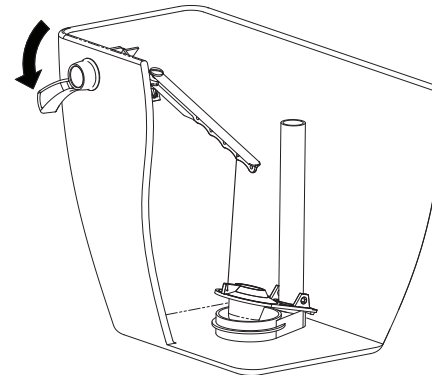

FIGURE 8

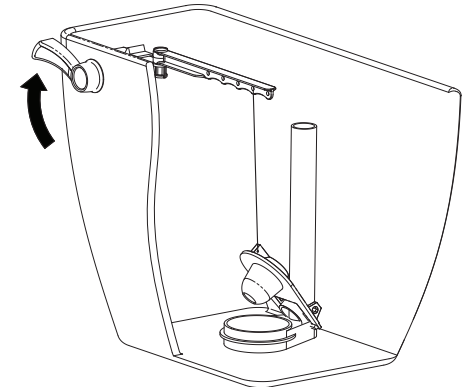

FIGURE 9

9. Once the Tank Lever operates correctly, turn on the water supply to the toilet and re-test.



Instrucciones para Palanca de Tanque de Doble Descarga

1. Cierre el suministro de agua del inodoro.
Descargue el inodoro para vaciar el tanque.
Desconecte la cadena (A) de la palanca del tanque existente (B). Remueva la palanca del tanque existente del inodoro.
Nota: La tuerca (C) puede girar en sentido inverso; gire en el sentido de las agujas del reloj para aflojar.



FIGURA 1

2. Inserte la base de la palanca (D) en la apertura cuadrangular en el tanque del inodoro por la parte delantera. Deslice el soporte de pivote (E) en la base de la palanca (D) por la parte de dentro del tanque del inodoro, asegurándose que el soporte de pivote está orientado hacia la izquierda. Fije el soporte de pivote (E) al tanque del inodoro utilizando la tuerca (F).
Nota: La tuerca puede girar en sentido inverso; gire en el sentido de las agujas del reloj para aflojar.

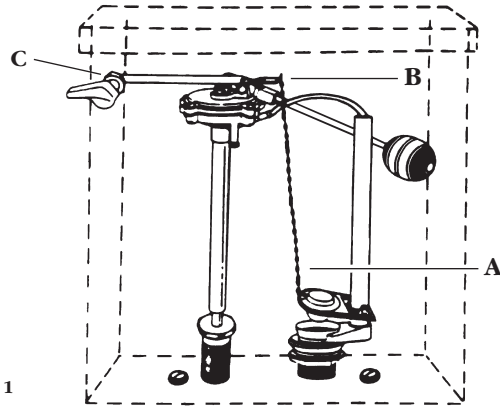

FIGURA 2

3. Inserte la manija (G) en la base de la palanca (D) por la parte delantera del tanque del inodoro. Por la parte de dentro del tanque del inodoro, empuje el soporte de levante (H) al extremo de la manija (G), asegurándose de alinear el orificio en la manija y en la palanca de levante. Fije a través de los orificios alienados utilizando el pino (I).

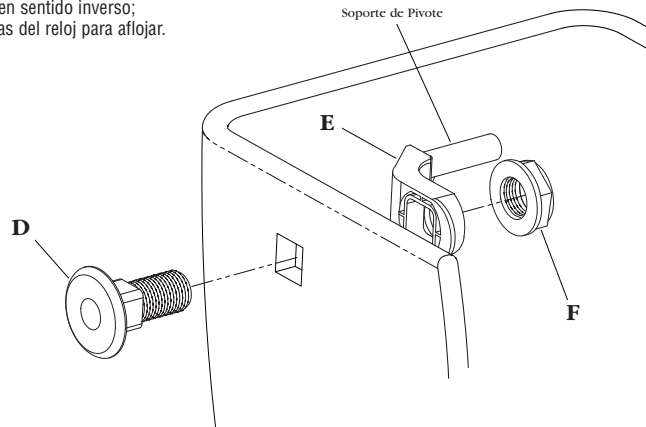

FIGURA 3

4. Deslice el brazo de levante (J) sobre el soporte de pivote. **Nota:** El brazo de levante (J) estará dentro de la palanca de levante (H).

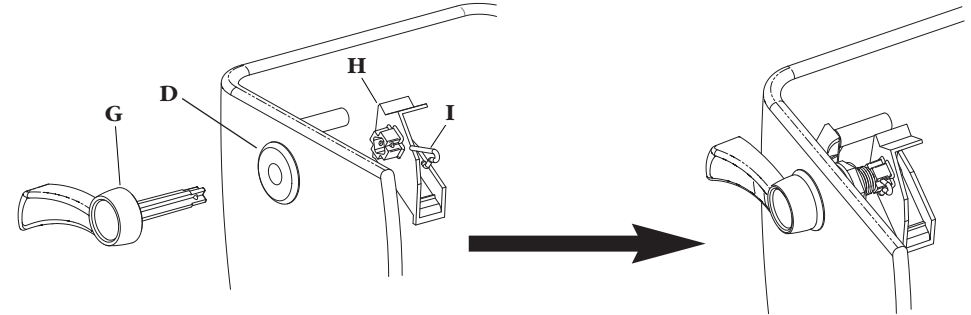

FIGURA 4

Instrucciones para Palanca de Tanque de Doble Descarga con't

5. Alinee el brazo de descarga (K) sobre el brazo de levante (J).
Ajuste el brazo de descarga para alinear sobre la charnela.
Presione el brazo de descarga (K) en el brazo de levante (J).

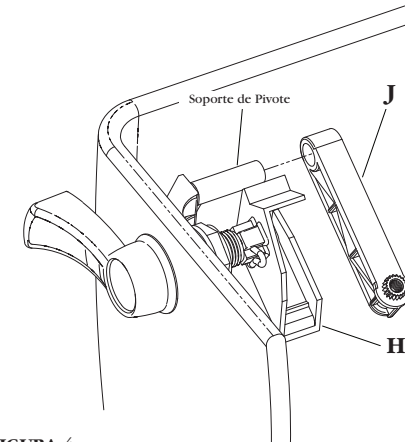

FIGURA 5



7. Conecte la cadena de la charnela al brazo de descarga (K) utilizando el orificio en el brazo de descarga que está directamente sobre la charnela, asegurándose que haya holgura mínima en la cadena.

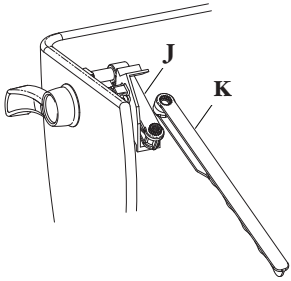
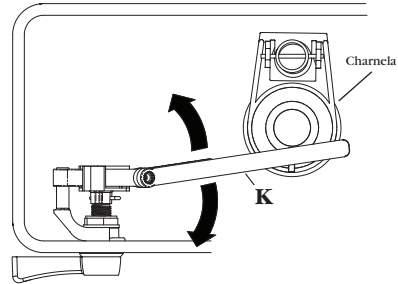

FIGURA 7

8. Comprueba el funcionamiento de la palanca del tanque:
Presione para abajo la manija para levantar parcialmente la charnela (Vea Figura 8).
Levante la manija para levantar completamente la charnela (Vea la Figura 9).

6. Fije el brazo de descarga (K) al brazo de levante (J) utilizando el tornillo (L).

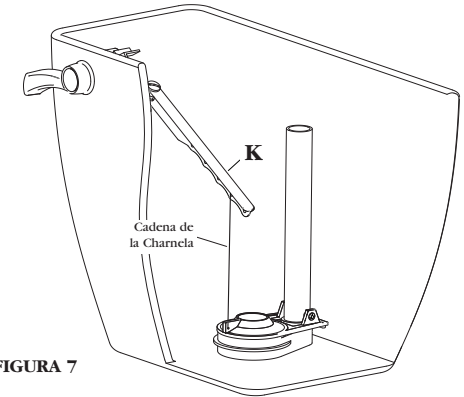

FIGURA 6



FIGURA 8

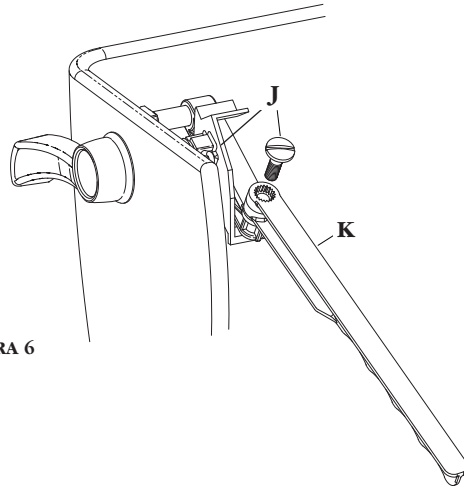

FIGURA 9

9. Una vez que la palanca del tanque funcione debidamente, abra el suministro de agua del inodoro y pruebe una vez más.

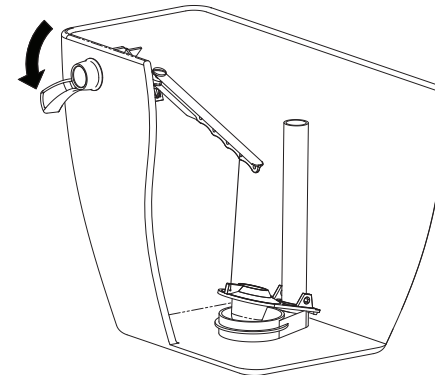

Parts for Dual Flush Tank Lever

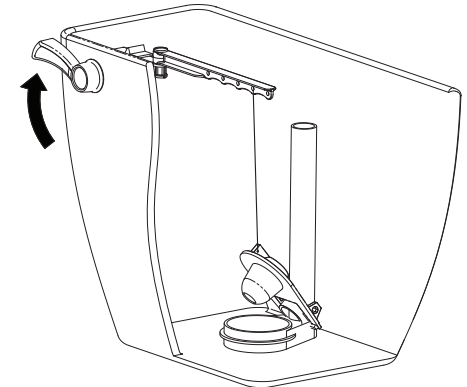
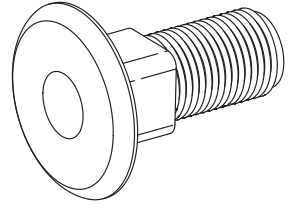

D
Lever Base

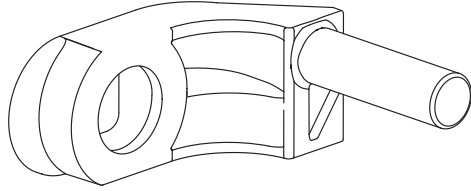

E
Pivot Bracket

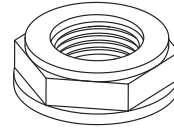

F
Nut

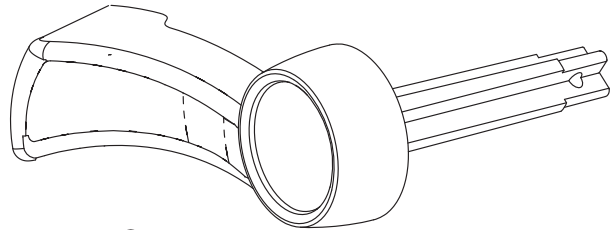

G
Handle

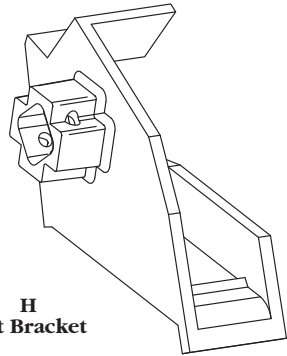

H
Lift Bracket

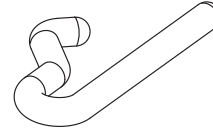

I
Pin

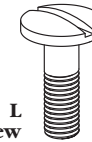

L
Screw

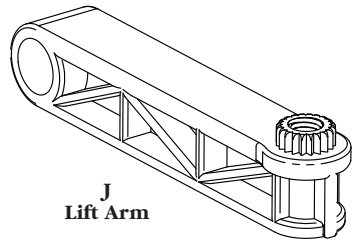

J
Lift Arm

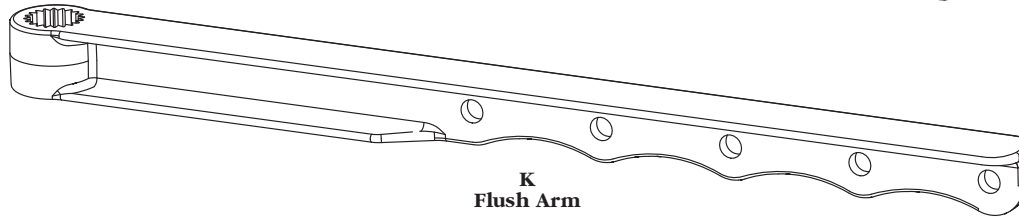

K
Flush Arm

PART#	ITEM	QUANTITY INCLUDED
D	LEVER BASE	1
E	PIVOT BRACKET	1
F	NUT	1
G	HANDLE	1
H	LIFT BRACKET	1
I	PIN	1
J	LIFT ARM	1
K	FLUSH ARM	1
L	SCREW	1